

Zwei-Elektroden-Leitfähigkeitssensor für die Inline-Messung von Reinstwasser.

Anwendungsbeispiele

- Messung von gereinigtem Wasser (PW) und Wasser für Injektionszwecke (WFI) in der pharmazeutischen Industrie.

Messung

- Messbereich: 0.055 bis 1000 $\mu\text{S}/\text{cm}$
- Genauigkeit bei 25 °C: $> \pm 2 \%$ bis 500 $\mu\text{S}/\text{cm}$
 $\pm 3 \%$ von 500 $\mu\text{S}/\text{cm}$ bis 1000 $\mu\text{S}/\text{cm}$
- Zellkonstante: 0.1 cm^{-1}
- Temperatursensor: Pt1000 (Klasse A, DIN EN 60751).

Spezifikationen gültig in Kombination mit Pharmacon-Messumformern von SWAN.

Materialien

- Gehäuse und Elektrode: SS316L (1.4435), Titan
- Isolator: PEEK

Betrieb und Installation

- Betriebstemperatur: -10 °C bis 120 °C
- Sterilisationstemperatur (SIP): bis zu 155 °C
- Betriebsdruck: 17 bar bei 25 °C
7 bar bei 95 °C
- Prozessanschluss: NPT $\frac{3}{4}$ "
- Elektrischer Anschluss: fixes Kabel (~30 cm, PTFE) mit männlichem M16-Stecker (IP67)

Beiliegende Zertifikate

- Kalibrierung rückführbar auf nationale Standards.
- Materialspezifikationen der medienberührten Teile.
- Prüfbescheinigungen 3.1 (EN 10204) für Sensorgehäuse und Elektrode.

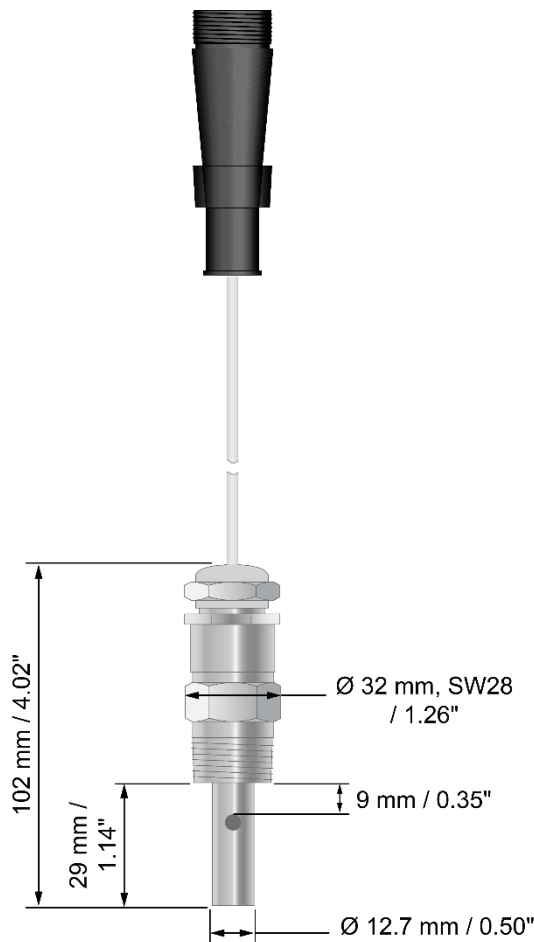

Bestellschema:	Swansensor Pharmacon NPT	A-87.335.200
Zubehör	Kabel mit M16-Anschluss und Aderendhülsen, erhältlich in Längen von 1 m, 5 m, 15 m oder 25 m	A-88.155.X20

